

平場 UD工法 (ディスク板 先付け工法)

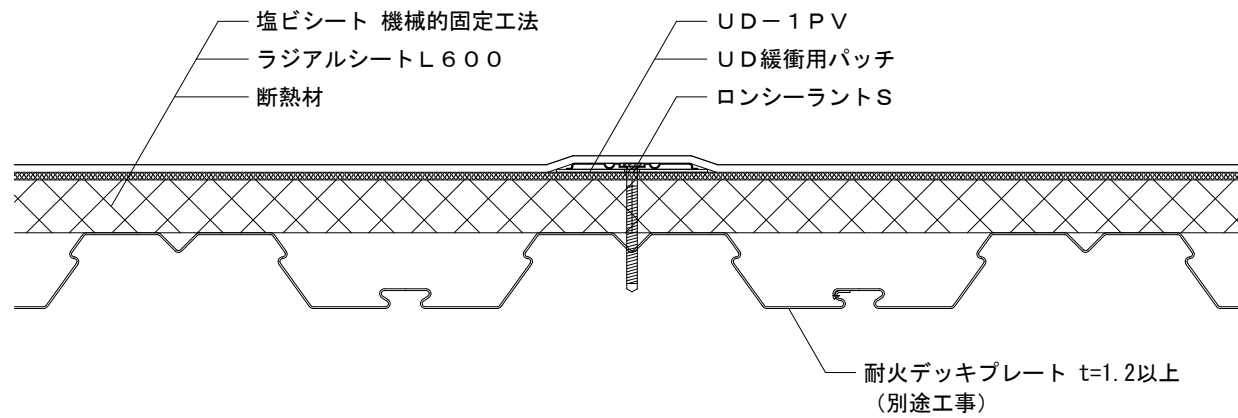

※ 断熱材の種類が硬質ウレタンフォームの場合、ラジアルシート L600 の敷設は不要
※ 本図面は防水納まりの参考図であり、下地等の構造を保证するものではありません